

Mark Two (Gen 2)

Nahradte obráběné hliníkové nástroje – upínací přípravky, čelisti a příslušenství – silnějšími obrobky za zlomek ceny. Tiskárna Mark Two spojuje naše jedinečné vyztužování kontinuálním uhlíkovým vláknem s vysokou spolehlivostí pro všestranné díly s pevností 26× vyšší než ABS, které jsou připraveny ještě ve stejný den k použití přímo z tiskárny.

Vlastnosti tiskárny	Proces	Fused Filament Fabrication (FFF), kontinuální vlákno (CFR)
	Tiskový prostor	320 × 132 × 154 mm (12,6 × 5,2 × 6 palců)
	Hmotnost	16 kg (35 liber)
	Velikost stroje	584 × 330 × 355 mm (23 × 13 × 14 palců)
	Tisková plocha	Kompozit — rovinnost do 160 µm
	Extruzní systém	Extrudér druhé generace, detekce chybějícího filamentu
	Příkon	100–240 V stř., 150 W (špička 2 A)
	Wi-Fi modul	Provozní pásmo 2,4 GHz, standardy Wi-Fi 802.11 b/g/n
	Materiály	Plasty k dispozici
Vlákná k dispozici		Uhlíková vlákna, skleněná vlákna, Kevlar®, skleněná vlákna HSH
Pevnost v tahu		800 MPa (25,8× ABS, 22,2× Onyx) *
Modul v ohybu		51 GPa (24,8× ABS, 14,2× Onyx) *
Vlastnosti dílu	Výška vrstvy	Výchozí 100 µm, maximální 200 µm
	Výplň	Výplň s uzavřenými buňkami: k dispozici je několik geometrií
Software	Dodaný software	Eiger Cloud (Offline verze jako doplňková výbava)
	Zabezpečení	Ověřování pomocí dvou faktorů, přístup org admin, jediné přihlášení

ČELNÍ POHLED

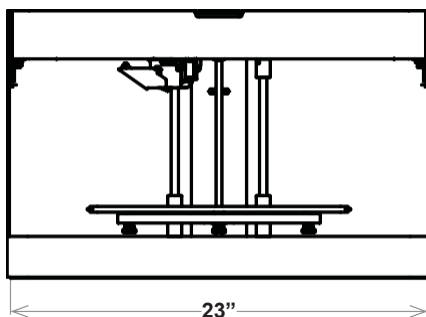

BOČNÍ POHLED

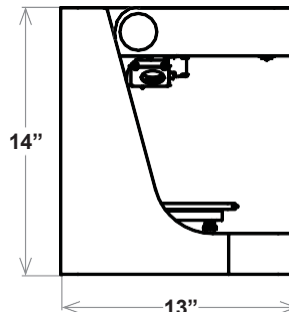

* Data pro kontinuální uhlíková vlákna. Poznámka: Všechny specifikace jsou přibližné a podléhají změnám bez předchozího upozornění.